



「第27回全日本スポーツダイビング室内選手権大会」

大会プログラム

## 広告協賛及び入稿のご案内

大会プログラム仕様/A4版・約80ページ・部数1,000部

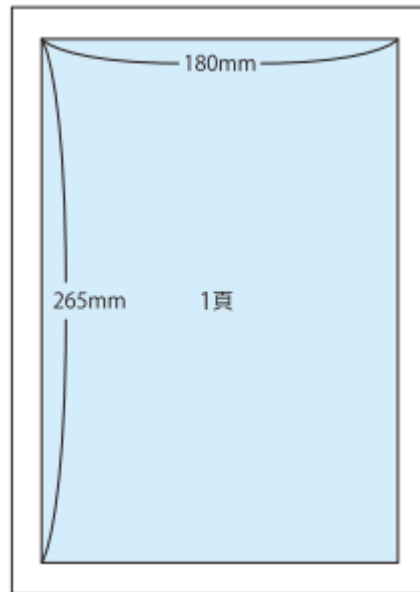

4色刷(フルカラー)  
1頁(タテ265mm×ヨコ180mm)  
協賛金 **20万円**(税別)

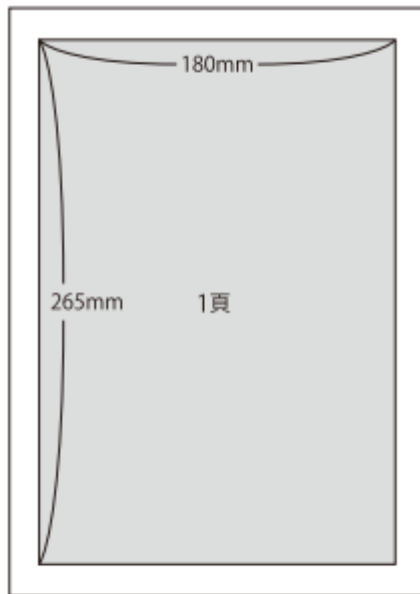

1色刷(モノクロ)  
1頁(タテ265mm×ヨコ180mm)  
協賛金 **10万円**(税別)

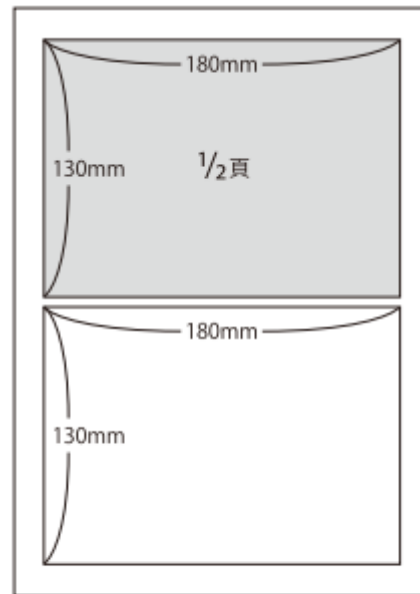

1色刷(モノクロ)  
1/2頁(タテ130mm×ヨコ180mm)  
協賛金 **5万円**(税別)

【原稿入稿先】

E-mail : [shigehara@tdsystem.co.jp](mailto:shigehara@tdsystem.co.jp)

有限会社 東洋電子システム 〒476-0003 愛知県東海市荒尾町外山57 TEL : 052-604-3481

【入稿締切日】

令和6年10月31日(木)

※入稿の際は、件名「第27回全日本スポーツダイビング室内選手権大会広告原稿」とし、①広告枠の大きさ(1ページまたは1/2ページ)、②色数の指定(4色カラーまたは1色モノクロ)いずれかを記載してください。